

# Інструкція по збиранню

Увага!!! Перед початком монтажу просимо ознайомитися з інструкцією монтажу, та дотримуватися черговості монтажу, яка вказана в цій інструкції.

Першим етапом монтажу є вклядення в елементи відповідної фурнітури, згідно малюнків.

1. Під час монтажу елементи потрібно класти на м'яку та чисту підкладку, напр.: рушник, простирало. Не складати меблі на дивані і т.п.
2. Рекомендуємо збірку проводити спеціалістами по збиранню меблів. Гарантія не розповсюджується на самостійно змонтовані меблі.
3. В отвори торців деталей, діаметром 8мм, забити дерев'яні шканти з використанням клею ПВА.

Увага: Якщо виявиться, що якийсь шкант виглядає з отвору на довжину більшу ніж 10мм, потрібно його забити (обережно!) далі, замінити або скоротити, оскільки при складанні він може пошкодити іншу деталь. Такі випадки не підлягають рекламации!

4. В наскрізні отвори діаметром 7мм вкручувати конфірмати.
5. Шафу збирати у горизонтальному положенні.
6. Зібрати корпус шафи згідно малюнку.
7. Деталь 15 (ДВП) прибити до задньої частини за допомогою цвяхів.
8. Деталь 10 (накладка) додатково кріпимо до деталі 5 (царга) саморізами згідно малюнку.
9. Деталь 11 (карніз боковий) кріпимо до деталі 1 (боковина) монтажною стрічкою згідно малюнку.
10. Деталь 12 (карніз центральний) кріпимо до деталі 3 (дах) за допомогою кутників згідно малюнку.
11. Підклади встановлювати вужчою стороною до дверей.
12. Євро гвинт з закругленою голівкою вкручувати на напівнакладні петлі.
13. Двері приєднати до шафи за допомогою забісів згідно малюнку.



## ПАСПОРТ Спальня "Ніколь"

### Шафа 4Д

Габаритні розміри:  
Ширина: 1840мм, висота: 2300мм, глибина: 580мм.

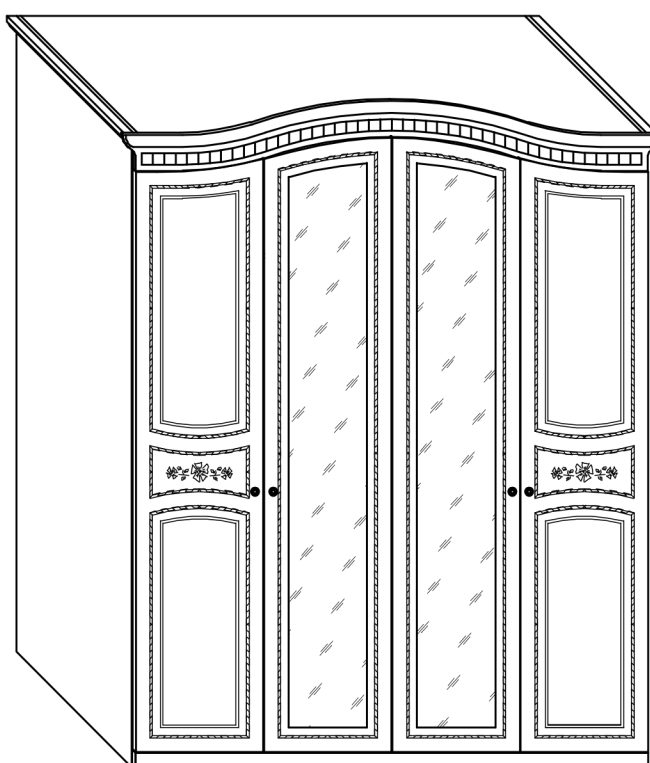

1 см.

## Інструкція з експлуатації

1. Меблі з ламінованої дерево-стружкової плити (ДСП) призначені для експлуатації та зберігання в сухих та теплих приміщеннях.
2. Уникати попадання на ДСП волого та впливу прямих сонячних променів, щоб уникнути деформації та зміни кольору.
3. Не допускається експлуатація меблів не за їх прямим призначенням.
4. Не допускається черезмірне навантаження на деталі меблів, яке призводить до їх деформації та руйнування ДСП.
5. При переміщенні меблів необхідно спочатку збільшити їх від речей. При значних переміщеннях рекомендується зняти всі двері і виняти внутрішні полиці і шухляди.
6. При виникненні будь-яких ускладнень, а також для внесення конструктивних змін, при необхідності проведення ремонту та оновлення меблів потрібно звернутися до фахівців.
7. Поверхню меблів очищати від забруднення вологою тканиною або серветкою, змоченою водою або спеціальними засобами очищення. Не допускається застосування засобів очищення в складі яких є агресивні хімічні речовини (ацетон, пральні порошки, розчинники і т.д.).
8. При обережній експлуатації меблі будуть служити довго, залишаючи приємний зовнішній вигляд.

Увага!!! Не монтувати елементи, якщо будуть помічені дефекти чи пошкодження елементів.  
Поверхню меблів чистити вологою серветкою або паперовим рушником.



## Спальня "Ніколь" - Шафа 4Д

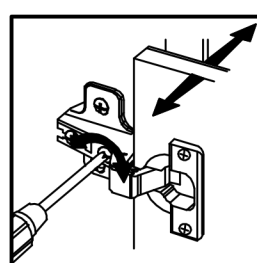
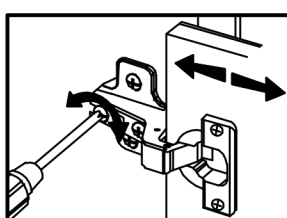
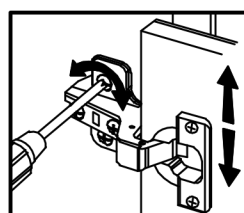
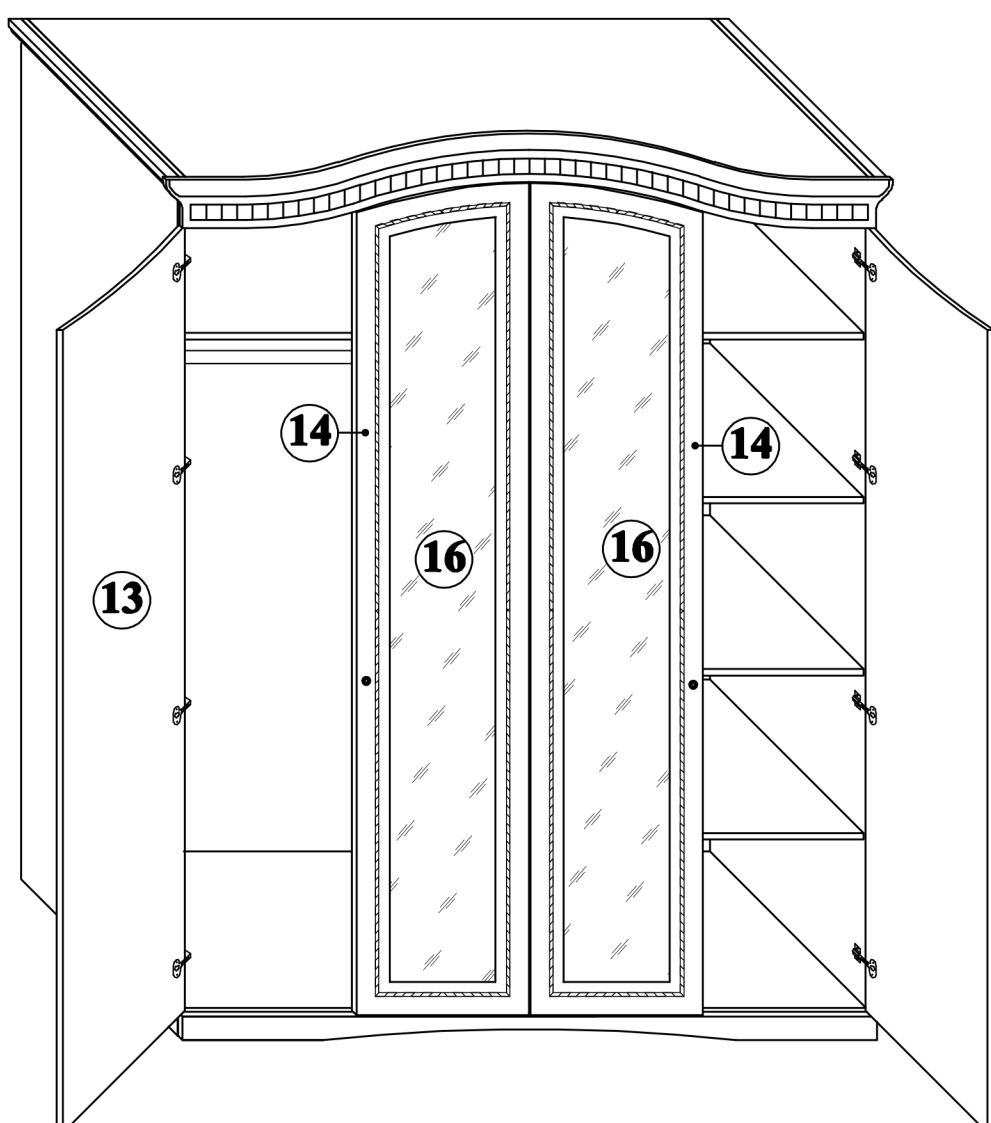

№ п/п	Назва деталей	Розміри деталей виробу в мм	Кільк.
1	п.л. Боковина	2176x560	2
2	п.л. Стійка	2090x560	2
3	Дох	1726x560	1
4	Дно	1726x560	1
5	Царга	1726x54	2
6	Основа	855x550	1
7	Основа	855x550	1
8	Основа	855x550	1
9	Полка	855x550	2
10	Накладка	1756x60	1
11	Карніз боковий	560x43	2
12	Карніз центральний	1838x240	1
13	Дверка	2030x436	2
14	Дверка-вітрина	2105x436	2
15	ДВП	2118x437	4
16	Дзеркало t=3мм	1970x310	2
	Труба	L=852мм	1
	Планка з'єднання	L=1682мм	2
	Планка з'єднання	L=388мм	2

### Підклад

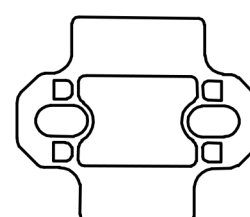
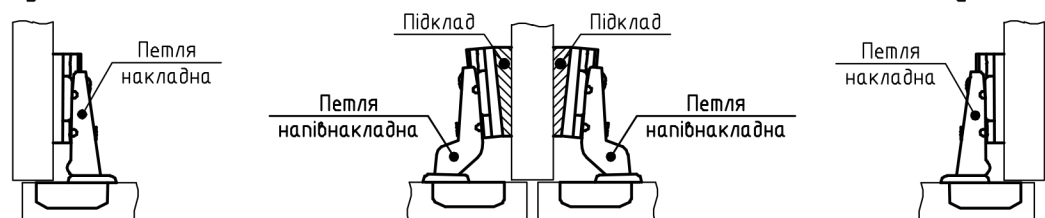

2 см.

## Спальня "Ніколь" - Шафа 4Д



Кріплення кутника до карніза центрального та подальшого кріплення до даху

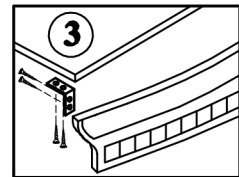

Стрічка монтажна

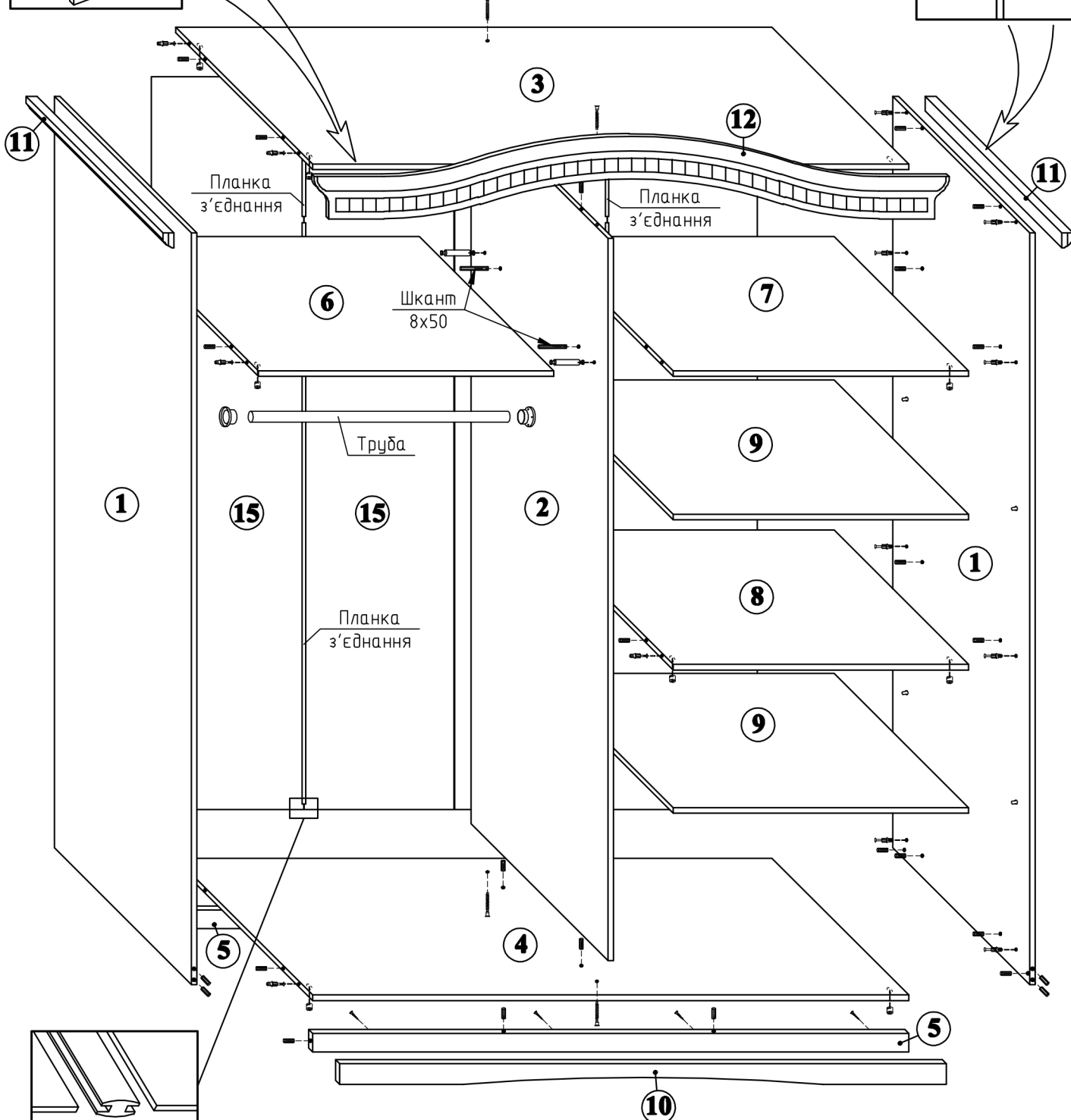
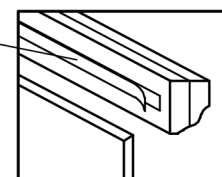

3 см.